



Due tipi di tensionatura per lo stile unico dello schermo Elegance. Il CTS (Constant Tension System) aggiunge due contrappesi agganciati agli snodi posti alle estremità del fondale che tendono i cordini rigidi passanti per le asole laterali, garantendo l'autotensionatura costante e un avvolgimento senza pieghe, grazie agli occhielli che restano esterni alla superficie. La soluzione per tutti coloro che mettono le esigenze tecniche al primo posto. Ma anche l'occhio vuole la sua parte: ecco allora il sistema classico, dove i cavi sono elastici e, passando per le asole, creano una curvatura laterale della superficie, funzionale anche a preservare l'avvolgimento da possibili pieghe nonostante la presenza degli occhielli (riferimento pag. 7). In entrambi i casi gli elementi aggiuntivi conservano le linee armoniche delle testate laterali e del fondale a battuta. Estetica su misura e planarità superiore in unico prodotto.

### Componi il tuo schermo con il PSS:

- > **misure personalizzate:** larghezza e altezza
- > **tipo di avvolgimento:** motorizzato standard o radio integrato
- > **cassonetto:** con cassonetto o con cassonetto dotato di sistema fissaggio rapido
- > **colore del cassonetto:** bianco, nero o grigio anodizzato naturale
- > **superfici di proiezione:** VisionWhite Bordato, VisionWhitePro Bordato, VisionGrey Bordato e VisionAcoustik Bordato
- > **altezza top:** da 5 a 70 cm
- > **caduta superfici di proiezione:** posteriore
- > **lato motore/comando:** a destra o a sinistra

### Accessori in dotazione:

- > kit staffe per fissaggio a muro e a soffitto
- > commutatore unipolare (solo per versione motore standard)
- > telecomando (solo per versione motore radio integrato)

### Accessori opzionali:

- > ricevitore e telecomando radio frequenza per schermo a motore (3 tipi di utilizzo: modalità base, automatica e per l'integrazione con sistemi domotici)
- > ricevitore e telecomando infrarosso
- > telecomando Way a 3 canali per schermi radio integrati
- > supporti per telecomando Way per schermi radio integrati
- > prolunghe staffe schermi fino a 60 cm



Certificazioni Ignifughe superfici di proiezione

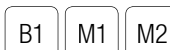

### Formati standard

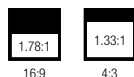

### Formati con PSS



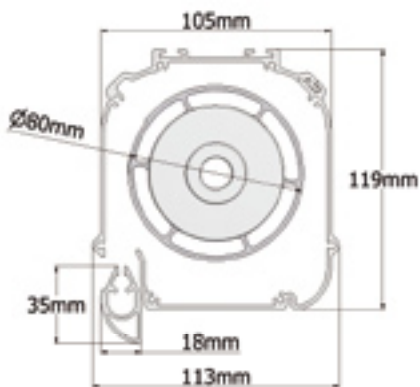

\* Oltre i 250 cm di base

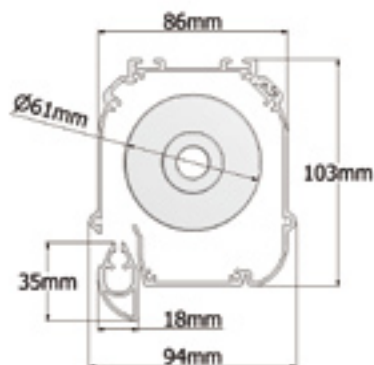

\* Fino ai 250 cm di base

\* In alcune situazioni in funzione dell'altezza tela è necessario l'uso del cassonetto con rullo da 80 mm

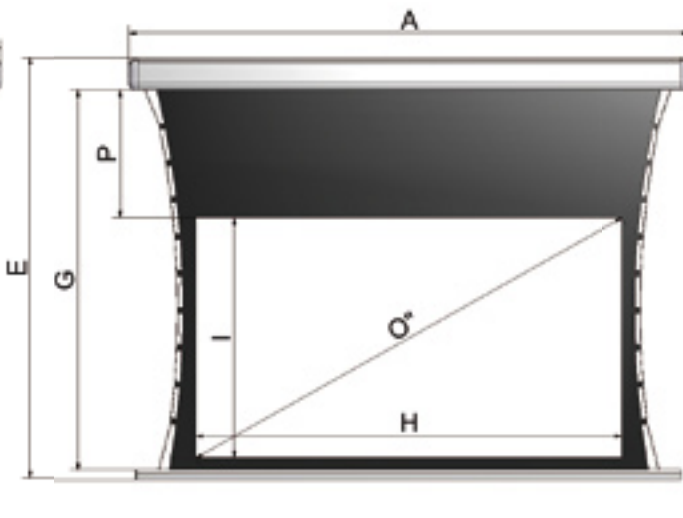
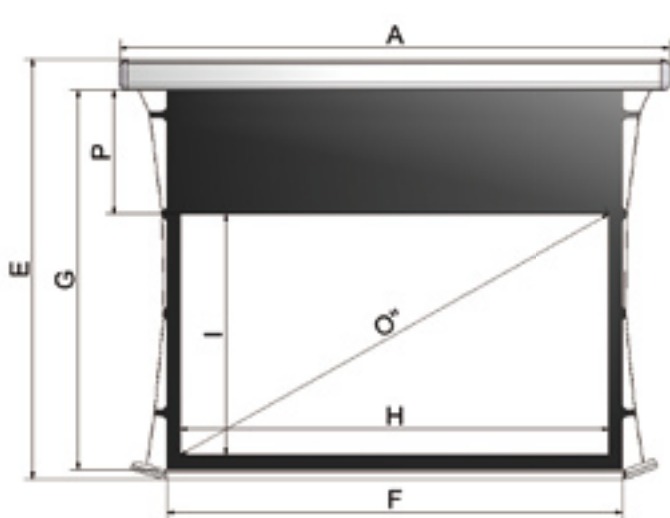

Formato	Ingombro massimo	Altezza totale	Larghezza tela	Altezza tela	Larghezza luce netta	Altezza luce netta	Top standard	Extra top massimo	Diagonale in pollici	Dimensioni imballo	Peso netto	Peso lordo
	A	E	F	G	H	I	P	cm	O"	cm	kg	kg
4:3	200	138	162	124	152	114	5	40	75	220x15x18	12	15
	250	175	212	162	202	152	5	40	99	270x15x18	15	18
	300	219	261	203	251	188	10	65	124	320x15x18	25	28
	350	256	311	241	301	226	10	65	148	370x15x18	28	33
16:9	200	109	162	96	152	86	5	70	69	220x15x18	11	12
	250	137	212	124	202	114	5	70	91	270x15x18	14	17
	300	171	261	156	251	141	10	70	113	320x15x18	23	26
	350	200	311	184	301	169	10	70	136	370x15x18	26	31